

# ACCESSOIRE SERRE



## Ouverture automatique de lucarne de toiture

Montage sur les serres Natura (Allium, Carvi, Laurus, Aloé, Mélissa) de la marque LAMS



# Montage sur les lucarnes de toiture des serres Natura (Allium, Carvi, Laurus, Aloé, Mélissa)

## COMPOSANTS

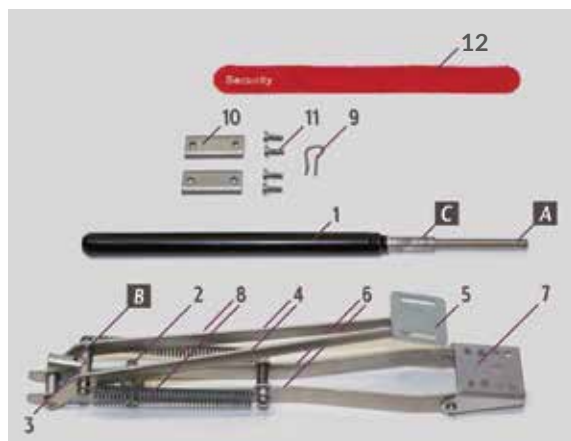

- 1 - Cylindre
- 2 - Bague filetée
- 3 - T d'assemblage
- 4 - Bras K
- 5 - Platine sur lucarne
- 6 - Bras L
- 7 - Platine «Easy clip»
- 8 - Ressort
- 9 - Epingle
- 10 - Platine de serrage
- 11 - Vis pour platine de serrage
- 12 - Ruban de sécurité

## ÉTAPES DE MONTAGE

A réaliser la lucarne fermée

- 1 Enfoncez le cylindre avec le trou A jusqu'au trou B du T (3), passez l'épingle dans les trous A et B, puis poursuivez avec les indications ci-dessous.



- 2 Fixez la platine (5) à la platine de serrage (10) avec 2 vis (11) pour coincer le profil bas de la lucarne (il n'y a pas de trou à percer).



- 3 Fixez la platine (7) à la platine de serrage (10) avec 2 vis (11) pour coincer le profil de sous lucarne (il n'y a pas de trou à percer). Veillez à un positionnement au milieu de la battée de lucarne.



- 4 Ouvrez suffisamment la lucarne pour que le cylindre atteigne la bague filetée (2). Vissez le cylindre (1) sur la bague. Il doit y avoir autant de filetage de chaque côté de la bague (2).



- 5 Vérifiez que la lucarne s'ouvre librement sur toute l'amplitude du système d'ouverture. Si ce n'est pas le cas, réduisez l'ouverture du système d'ouverture.

### Réglage de la température d'ouverture :

Pour modifier l'intervalle de température, il suffit de faire tourner le cylindre.

- Dans le sens horaire pour une ouverture plus tôt.
- Dans le sens antihoraire pour une ouverture plus tard.

Un tour correspond à environ 0,5°C. Sachez que la température peut varier dans des proportions importantes à l'intérieur d'une serre. En présence de plusieurs lucarnes, plusieurs ouvertures sont possibles. Il est conseillé d'effectuer vos réglages à température constante, en plein soleil ou par temps couvert.

### Sécurité hiver ou utilisation d'une source de chaleur dans la serre :

Quand la température baisse et qu'il n'est plus nécessaire d'ouvrir les lucarnes, ou en cas d'utilisation d'un chauffage dans la serre :

- 1- Dévissez le cylindre (1) de la bague (2). Le cylindre est désormais retenu par l'épingle et ne peut plus ouvrir la lucarne. Il peut rester dans cette position pendant tout l'hiver.
- 2- Passez le ruban de sécurité (12) autour du bras K (4) et du bras L (6). Le ruban de sécurité empêche la lucarne de s'ouvrir avec le vent.

### Au printemps :

- 1- Retirez le ruban de sécurité (12).
- 2- Lubrifiez toutes les pièces mobiles à l'huile fine, graissez le filetage (C) avec de la graisse ou de la vaseline (permet de prolonger la durée de vie du système).
- 3- Revissez le cylindre (1) en place sur la bague (2).

Remarque : Ce système n'est pas adapté aux températures supérieures à 50°C.

# ACCESSOIRE SERRE



## Ouverture automatique de lucarne de toiture

Montage sur les serres Essentia et Luxia de la marque LAMS



# Montage sur les lucarnes de toiture des serres Essentia et Luxia

## COMPOSANTS

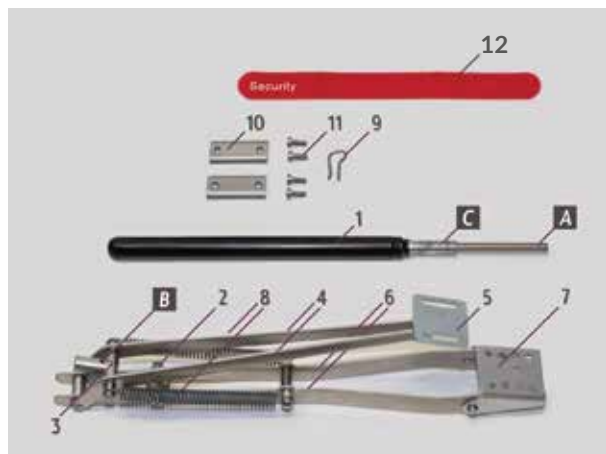

- 1 - Cylindre
- 2 - Bague filetée
- 3 - T d'assemblage
- 4 - Bras K
- 5 - Platine sur lucarne
- 6 - Bras L
- 7 - Platine «Easy clip»
- 8 - Ressort
- 9 - Épingle
- 10 - Platine de serrage
- 11 - Vis pour platine de serrage
- 12 - Ruban de sécurité

## ÉTAPES DE MONTAGE

A réaliser la lucarne fermée

- 1** Enfoncez le cylindre avec le trou A jusqu'au trou B du T (3), passez l'épingle dans les trous A et B, puis poursuivez avec les indications ci-dessous.



- 2** Fixez la platine (5) à la platine de serrage (10) avec 2 vis (11) pour coincer le profil bas de la lucarne (il n'y a pas de trou à percer).



- 3** Fixez la platine (7) à la platine de serrage (10) avec 2 vis (11) pour coincer le profil de sous lucarne (il n'y a pas de trou à percer). Veillez à un positionnement au milieu de la battée de lucarne.



- 4** Ouvrez suffisamment la lucarne pour que le cylindre atteigne la bague filetée (2). Vissez le cylindre (1) sur la bague. Il doit y avoir autant de filetage de chaque côté de la bague (2).



- 5** Vérifiez que la lucarne s'ouvre librement sur toute l'amplitude du système d'ouverture. Si ce n'est pas le cas, réduisez l'ouverture du système d'ouverture.

### Réglage de la température d'ouverture :

Pour modifier l'intervalle de température, il suffit de faire tourner le cylindre.

- Dans le sens horaire pour une ouverture plus tôt.
- Dans le sens antihoraire pour une ouverture plus tard.

Un tour correspond à environ 0,5°C. Sachez que la température peut varier dans des proportions importantes à l'intérieur d'une serre. En présence de plusieurs lucarnes, plusieurs ouvertures sont possibles. Il est conseillé d'effectuer vos réglages à température constante, en plein soleil ou par temps couvert.

### Sécurité hiver ou utilisation d'une source de chaleur dans la serre :

Quand la température baisse et qu'il n'est plus nécessaire d'ouvrir les lucarnes, ou en cas d'utilisation d'un chauffage dans la serre :

- 1- Dévissez le cylindre (1) de la bague (2). Le cylindre est désormais retenu par l'épingle et ne peut plus ouvrir la lucarne. Il peut rester dans cette position pendant tout l'hiver.
- 2- Passez le ruban de sécurité (12) autour du bras K (4) et du bras L (6). Le ruban de sécurité empêche la lucarne de s'ouvrir avec le vent.

### Au printemps :

- 1- Retirez le ruban de sécurité (12).
- 2- Lubrifiez toutes les pièces mobiles à l'huile fine, graissez le filetage (C) avec de la graisse ou de la vaseline (permet de prolonger la durée de vie du système).
- 3- Revissez le cylindre (1) en place sur la bague (2).

Remarque : Ce système n'est pas adapté aux températures supérieures à 50°C.

# ACCESSOIRE SERRE



## Ouverture automatique de lucarne de toiture

Montage sur les serres Supra et Multi-Chapelles de la marque LAMS



# Montage sur les lucarnes de toiture des serres Supra et Multi-Chapelles

## COMPOSANTS

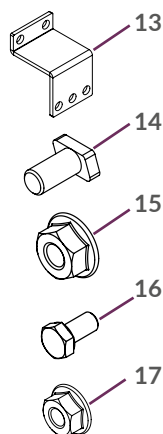
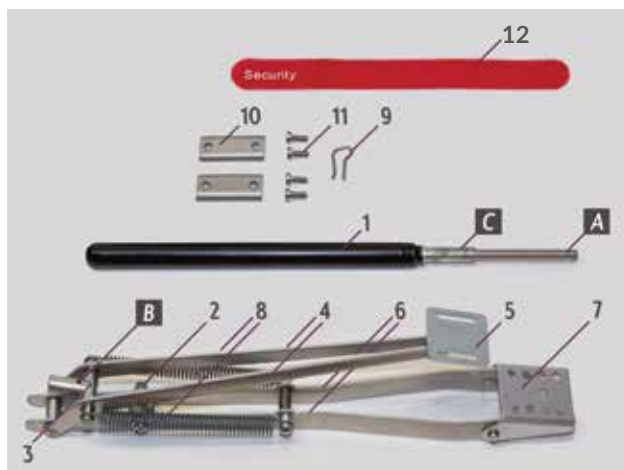

- 1 - Cylindre
- 2 - Bague fileté
- 3 - T d'assemblage
- 4 - Bras K
- 5 - Platine sur lucarne
- 6 - Bras L
- 7 - Platine «Easy clip»
- 8 - Ressorts
- 9 - Epingle
- 10 - Platine de serrage
- 11 - Vis pour platine de serrage
- 12 - Ruban de sécurité
- 13 - Patte de fixation
- 14 - Vis têtes marteaux M6 x2
- 15 - Ecrous freins M6 x2
- 16 - Vis têtes H M4 x2
- 17 - Ecrous freins M4 x2

## ÉTAPES DE MONTAGE

À réaliser la lucarne fermée. Veillez à positionner la patte de fixation (12) sur le profil bas de la lucarne, au centre.

- 1 Enfoncez le cylindre avec le trou A jusqu'au trou B du T (3), passez l'épingle dans les trous A et B, puis poursuivez avec les indications ci-dessus.



- 2 Fixez la platine (5) sur la patte de fixation (13) avec les vis têtes H (16&17). Fixez la patte de fixation (13) sur le profil bas de la lucarne en insérant les vis têtes marteaux (14&15) dans le profil.



- 3 Fixez la platine (7) à la platine de serrage (10) avec 2 vis (11) pour coincer le profil de sous lucarne (il n'y a pas de trou à percer). Veillez à un positionnement au milieu de la battée de lucarne.

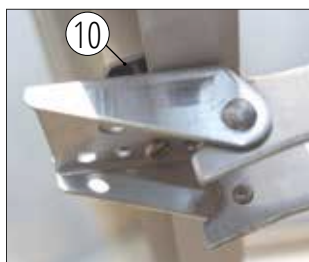

- 4 Ouvrez suffisamment la lucarne pour que le cylindre atteigne la bague fileté (2). Vissez le cylindre (1) sur la bague. Il doit y avoir autant de filetage de chaque côté de la bague (2).



- 5 Vérifiez que la lucarne s'ouvre librement sur toute l'amplitude du système d'ouverture. Si ce n'est pas le cas, réduisez l'ouverture du système d'ouverture.

### Réglage de la température d'ouverture :

Pour modifier l'intervalle de température, il suffit de faire tourner le cylindre.

- Dans le sens horaire pour une ouverture plus tôt.
- Dans le sens antihoraire pour une ouverture plus tard.

Un tour correspond à environ 0,5°C. Sachez que la température peut varier dans des proportions importantes à l'intérieur d'une serre. En présence de plusieurs lucarnes, plusieurs ouvertures sont possibles. Il est conseillé d'effectuer vos réglages à température constante, en plein soleil ou par temps couvert.

### Sécurité hiver ou utilisation d'une source de chaleur dans la serre :

Quand la température baisse et qu'il n'est plus nécessaire d'ouvrir les lucarnes, ou en cas d'utilisation d'un chauffage dans la serre :

- 1- Dévissez le cylindre (1) de la bague (2). Le cylindre est désormais retenu par l'épingle et ne peut plus ouvrir la lucarne. Il peut rester dans cette position pendant tout l'hiver.
- 2- Passez le ruban de sécurité (12) autour du bras K (4) et du bras L (6). Le ruban de sécurité empêche la lucarne de s'ouvrir avec le vent.

### Au printemps :

- 1- Retirez le ruban de sécurité (12).
- 2- Lubrifiez toutes les pièces mobiles à l'huile fine, graissez le filetage (C) avec de la graisse ou de la vaseline (permet de prolonger la durée de vie du système).
- 3- Revissez le cylindre (1) en place sur la bague (2).

Remarque : Ce système n'est pas adapté aux températures supérieures à 50°C.

# ACCESSOIRE SERRE



## Ouverture automatique de lucarne de paroi

Montage sur les serres Luxia et Supra de la marque LAMS



# Montage sur les lucarnes de paroi des serres Luxia et Supra

## COMPOSANTS

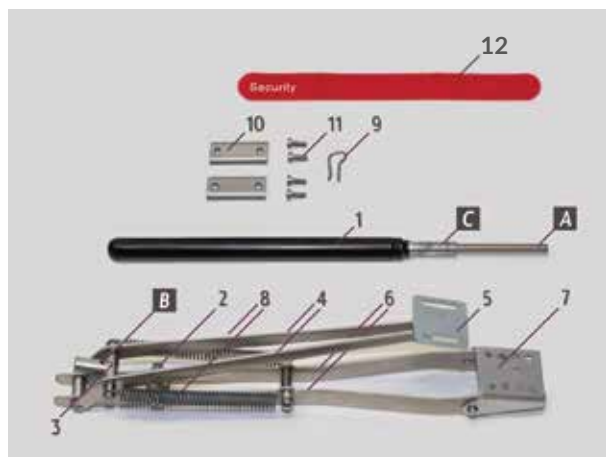

- 1 - Cylindre
- 2 - Bague filetée
- 3 - T d'assemblage
- 4 - Bras K
- 5 - Platine sur lucarne
- 6 - Bras L
- 7 - Platine «Easy clip»
- 8 - Ressort
- 9 - Épingle
- 10 - Platine de serrage
- 11 - Vis pour platine de serrage
- 12 - Ruban de sécurité

Attention, les compas ne peuvent pas être utilisés avec l'ouverture automatique.



## ÉTAPES DE MONTAGE

A réaliser la lucarne fermée

- 1 Enfoncez le cylindre avec le trou A jusqu'au trou B du T (3), passez l'épingle dans les trous A et B, puis poursuivez avec les indications ci-dessous.



- 2 La platine doit être placée au plus près de la poignée, sur le côté de votre choix. Fixez la platine (5) à la platine de serrage (10) avec 2 vis (11) pour coincer le profil bas de la lucarne (il n'y a pas de trou à percer).



- 3 Fixez la platine (7) à la platine de serrage (10) avec 2 vis (11) pour coincer le profil de sous lucarne (il n'y a pas de trou à percer). Veillez à un positionnement au même niveau que la platine (5).



- 4 Ouvrez suffisamment la lucarne pour que le cylindre atteigne la bague filetée (2). Vissez le cylindre (1) sur la bague. Il doit y avoir autant de filetage de chaque côté de la bague (2).



- 5 Vérifiez que la lucarne s'ouvre librement sur toute l'amplitude du système d'ouverture. Si ce n'est pas le cas, réduisez l'ouverture du système d'ouverture.

### Réglage de la température d'ouverture :

Pour modifier l'intervalle de température, il suffit de faire tourner le cylindre.

- Dans le sens horaire pour une ouverture plus tôt.
- Dans le sens antihoraire pour une ouverture plus tard.

Un tour correspond à environ 0,5°C. Sachez que la température peut varier dans des proportions importantes à l'intérieur d'une serre. En présence de plusieurs lucarnes, plusieurs ouvertures sont possibles. Il est conseillé d'effectuer vos réglages à température constante, en plein soleil ou par temps couvert.

### Sécurité hiver ou utilisation d'une source de chaleur dans la serre :

Quand la température baisse et qu'il n'est plus nécessaire d'ouvrir les lucarnes, ou en cas d'utilisation d'un chauffage dans la serre :

- 1- Dévissez le cylindre (1) de la bague (2). Le cylindre est désormais retenu par l'épingle et ne peut plus ouvrir la lucarne. Il peut rester dans cette position pendant tout l'hiver.
- 2- Passez le ruban de sécurité (12) autour du bras K (4) et du bras L (6). Le ruban de sécurité empêche la lucarne de s'ouvrir avec le vent.

### Au printemps :

- 1- Retirez le ruban de sécurité (12).
- 2- Lubrifiez toutes les pièces mobiles à l'huile fine, graissez le filetage (C) avec de la graisse ou de la vaseline (permet de prolonger la durée de vie du système).
- 3- Revissez le cylindre (1) en place sur la bague (2).

Remarque : Ce système n'est pas adapté aux températures supérieures à 50°C.